

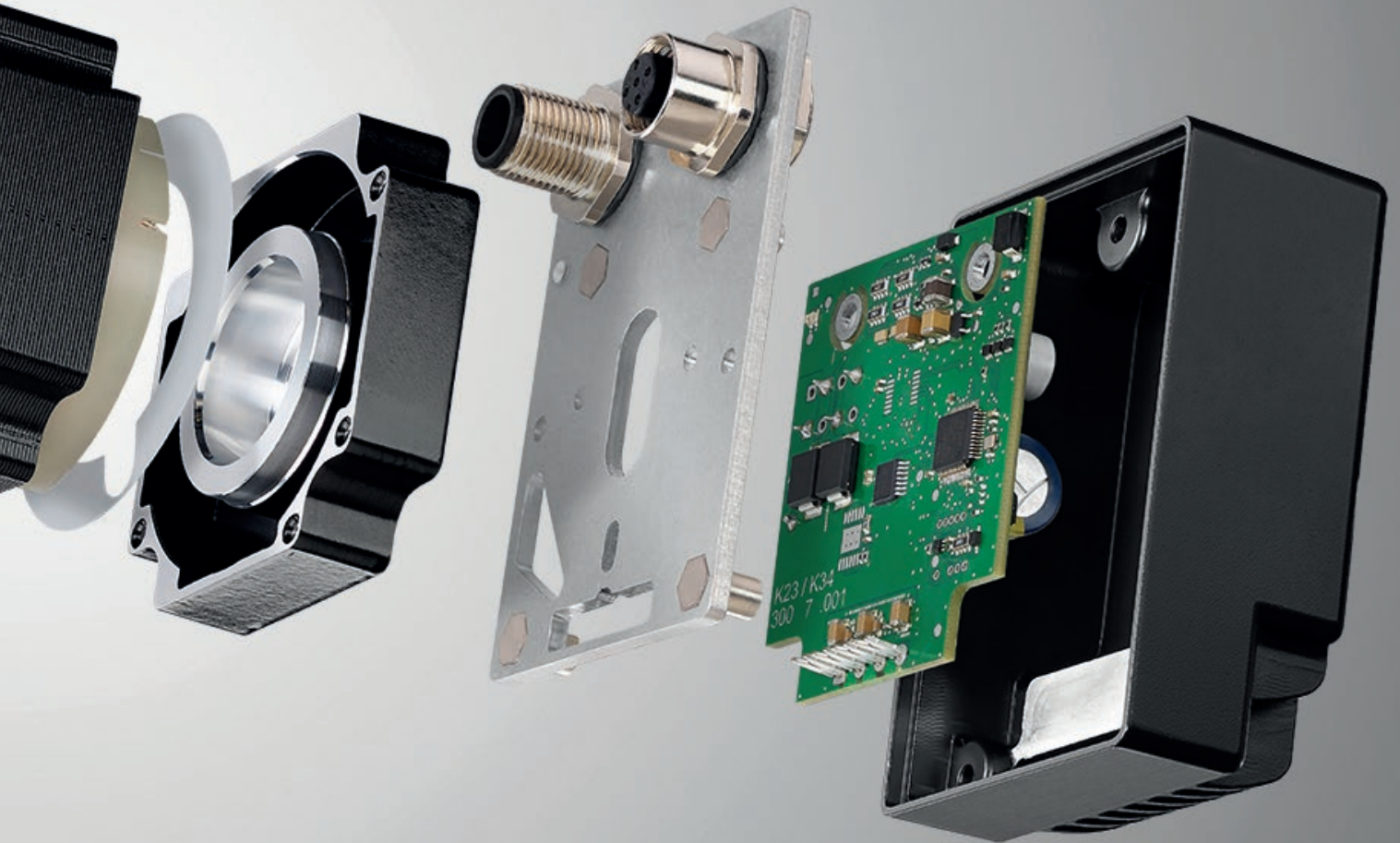

KOCO
MOTION

...Intelligence in motion



Entwicklung | Produktion | Vertrieb

ELEKTRISCHE ANTRIEBSTECHNIK

www.kocomotion.de

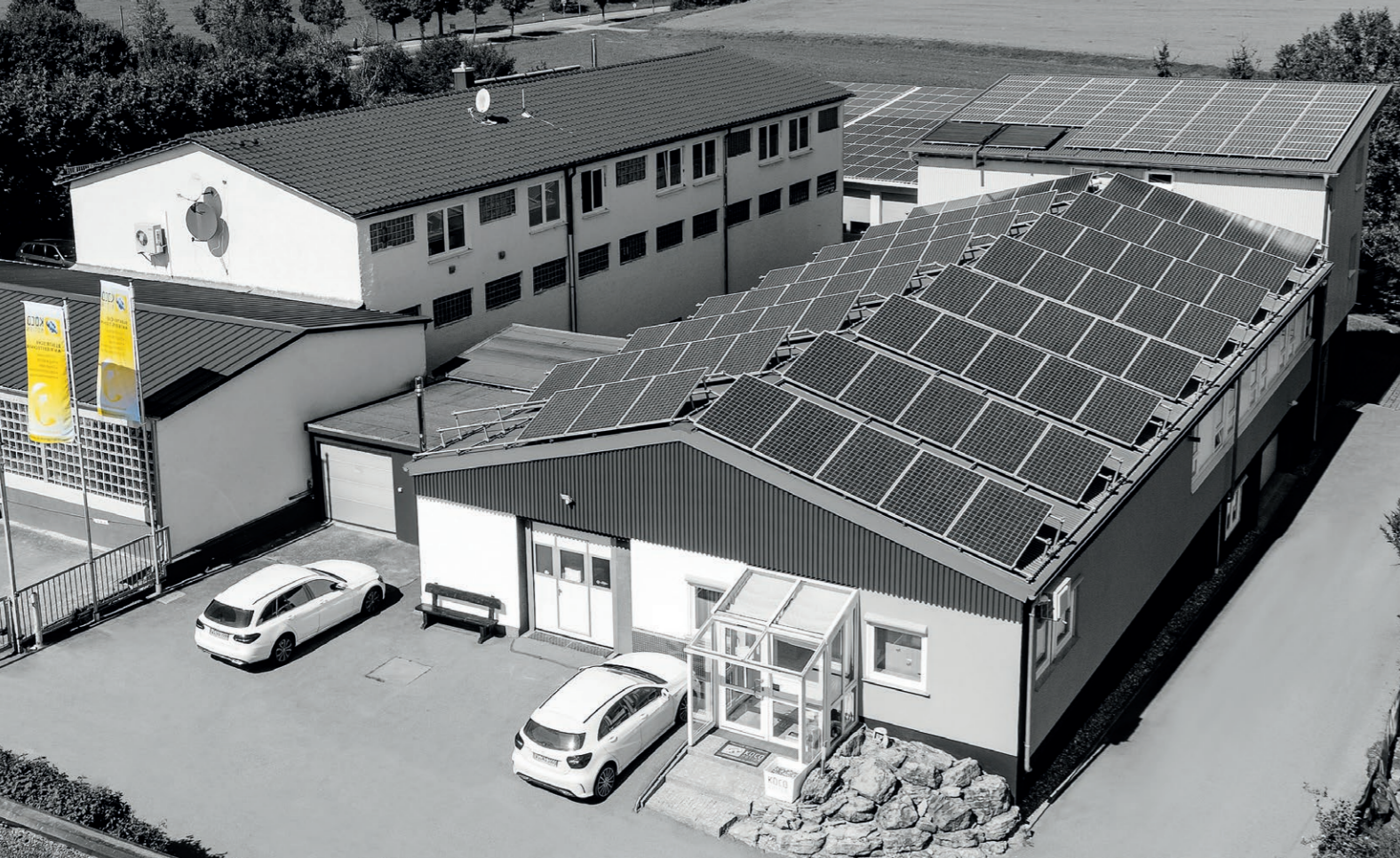

WIR BEWEGEN BRANCHEN.

Überall dort, wo eine Bewegung initiiert werden soll, können Elektromotoren diese erzeugen. Und meist ist der Ursprung einer jegliche Bewegung die Rotationsbewegung eines Elektromotors. Daher findet man KOCO MOTION Antriebe in vielen verschiedenen Anwendungen und Branchen.



INDUSTRIE-AUTOMATION



MASCHINENBAU



MEDIZINTECHNIK



AUTOMOTIVE



SMART HOME



AKKUTOOLS



SCHLIESS-TECHNIK



REGENERATIVE ENERGIEN



LUFTFAHRT



AGRARTECHNIK

HOHE KUNDENZUFRIEDENHEIT IST UNSER ANTRIEB

Angefangen von maßgeschneiderten Antriebslösungen im Kleinserienbereich bis hin zu komplexen Projekten mit großer Stückzahl – unser KOCO MOTION Team steht unseren Kunden mit Rat und Tat zur Seite.

Wir stimmen mit unseren Kunden gemeinsam Anforderungen und Spezifikationen ab und stellen deren Einhaltung durch engmaschige Prüfungen sicher. Termingerechte Lieferung und geprüfte Qualität sind dabei immer unser Anspruch und mit den Zertifizierungen nach DIN EN ISO 9001 und DIN EN ISO 14001 auch belegt.

PERSÖNLICH. UMWELTBEWUSST. UND MIT DRIVE.

Unsere Mitarbeiter sind unser größtes Gut. Ihre Motivation beruht nicht nur auf guten Beziehungen untereinander und zu KOCO MOTION, sondern liegt auch in der Möglichkeit sich mit ihren Fähigkeiten voll einzubringen und unsere Firmenziele auf individuelle Weise zu erreichen.

Wir sehen uns als Teil der Umwelt und gehen daher schonend mit den uns gegebenen knappen natürlichen Ressourcen um. Dabei suchen wir aktiv Wege unser Handeln und Verhalten umweltfreundlich zu halten und zu verbessern.

Wir sind KOCO MOTION

...Intelligence in motion

Wir sind erst zufrieden, wenn die optimale Lösung für unsere Kunden gefunden ist.

Als Systemhaus bieten wir unseren Kunden immer die beste Antriebslösung und können dabei auf ein weltweites Netzwerk an Motor- und Steuerungstechnologien zurückgreifen. Hoch professionell und überaus flexibel realisieren wir in partnerschaftlicher Zusammenarbeit mit unseren Kunden deren Projekte. Dabei ist unser Anspruch immer höchste Qualität im avisierten Kostenrahmen.

Wir greifen dabei auf jahrelange Erfahrung in der Entwicklung und Fertigung von Elektromotoren zurück und gehen in der Projektberatung individuell auf die Wünsche und Vorstellungen unserer Kunden ein. Im Mittelpunkt steht für uns steht die persönliche Beziehung zu Kunden, Mitarbeitern und Lieferanten. Wir verstehen die Bedürfnisse unserer Kunden genau, erreichen damit eine hohe Kundenzufriedenheit und sind für unsere Kunden der Partner in Sachen Antriebe.

WELTWEIT VERNETZT.

Unsere Stärke liegt auch in den langjährigen Partnerschaften mit unseren Lieferanten. Wir sind global vernetzt, setzen auf eine gut abgestimmte Logistikkette und können so effiziente Abläufe sicherstellen. Unser großzügigen Lagerkapazitäten minimieren Transportzeiten und gewährleisten sichere und rechtzeitige Lieferungen an unsere Kunden.

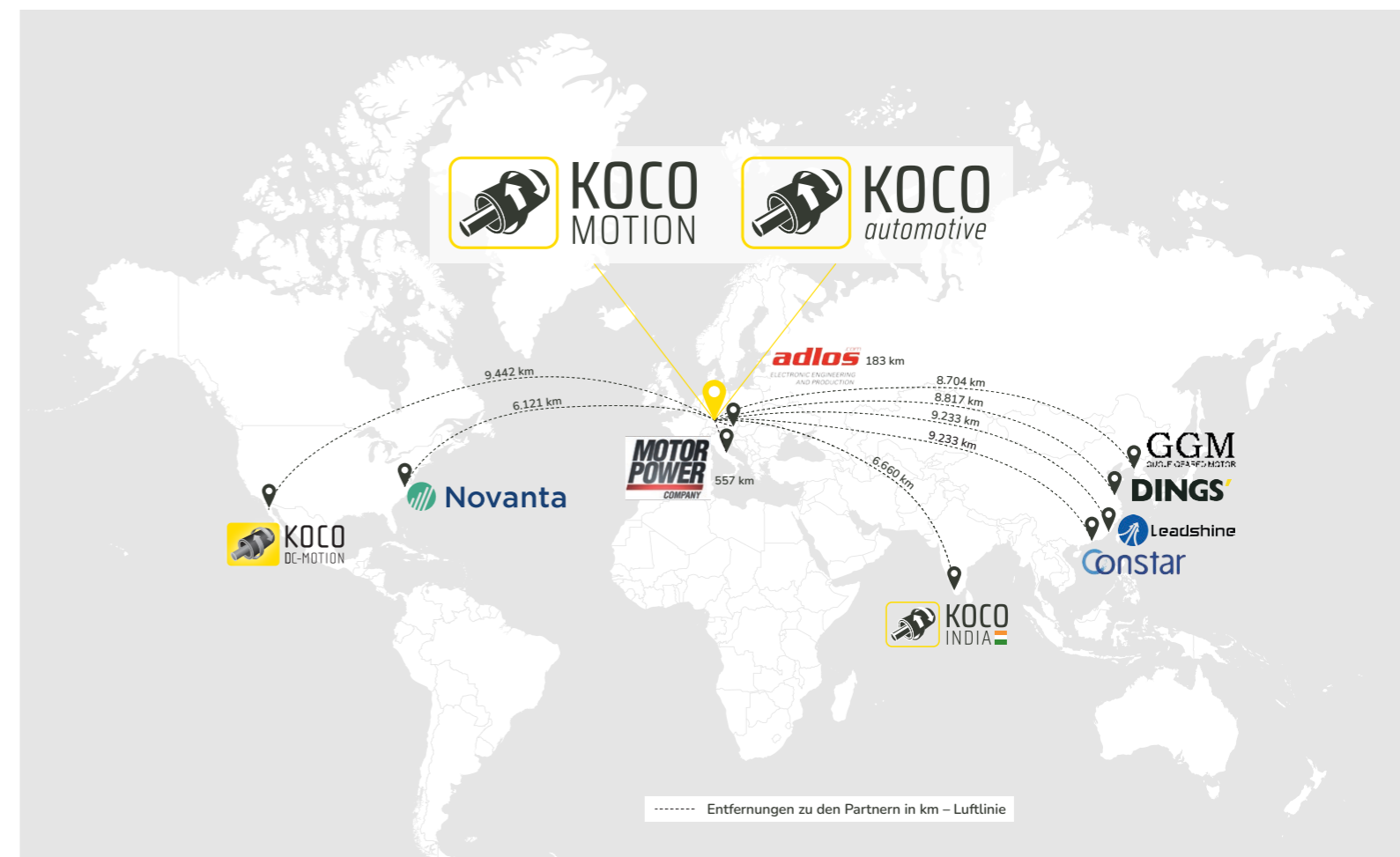

KannMOTION

MASSGESCHNEIDERTE, INDIVIDUELLE ANTRIEBE.

KannMOTION PLATTFORM

Nach dem Baukastenprinzip wird jeder Antrieb perfekt auf die jeweilige Kundenanforderung ausgerichtet. Funktionen, Anzeige- oder Steuerelemente sowie zusätzliche Peripheriegeräte werden einfach hinzugefügt - ganz wie die Anwendung es erfordert.

Diesem Mehrwert steht gleichzeitig eine Kostenreduktion gegenüber, denn integriert wird nur das, was die Kundenapplikation auch tatsächlich braucht. Des Weiteren wird die Fehler- und Reparaturanfälligkeit minimiert und ein störungsfreier Betrieb so gut wie gesichert. Das spart mittel- und langfristige Geld, Platz und Zeit.

TECHNOLOGIEN

- DC-Motoren
- Schrittmotoren
- Linearaktuatoren

VORTEILE

- Kundenspezifisch angepasste, individuelle Antriebslösung
- Platz-, zeit- und kostensparend
- Integrierte oder externe Lösung
- Einfach und schnell programmierbar
- Closed-Loop
- Absolutencoder single-turn



ANWENDUNGEN

- Industrieautomation
- Medizintechnik
- Ventile
- Analytik
- Agrartechnik
- Unterhaltungs- und Haushaltselektronik
- Gastro und Vending

OPTIONEN

- Galvanische Trennung
- Getriebe
- Hohlwelle
- Linearantrieb
- Schutz bis IP 65
- Bremswiderstand
- Mehr-Achssysteme
- Multislave
- Schnittstellen zu



KannMOTION MANAGER

Programmieren ist mit dem KannMOTION Manager kinderleicht. Befehle können einfach per Drag'n'Drop im Editor eingefügt werden. Nachdem ein Befehl ausgewählt und die Taste F1 gedrückt wurde, wird eine detailliertere Beschreibung des Befehls angezeigt.

Selbst Einsteiger ohne Programmierkenntnisse und ohne teure Schulung können so schnell und einfach einzelne Sequenzen und Ablaufprogramme erstellen.

Für Fortgeschrittene bietet der KannMOTION Manager zudem die Möglichkeit den Motor in der Sprache C zu programmieren.

Mit dem Cockpit des KannMOTION Managers können einfache Steuerungsbefehle schnell ausgeführt werden.

Größe (Nema)	Spannung max. (V)	Strom max. (A)	Controller	Abmessungen (mm)	Integriert / Extern	Schnittstelle
11 - 17	30	2,8	K11	28 x 28	integriert	RS232
17 - 23	36 - 48	3,0	K17	42 x 42	integriert	RS232; RS485; CANopen
23 - 34	48	6,0	K23	56 x 56	integriert	RS485; CANopen
	60	2,8	K08	stand alone	extern	RS232
	60	6,0	K14	stand alone	extern	RS232

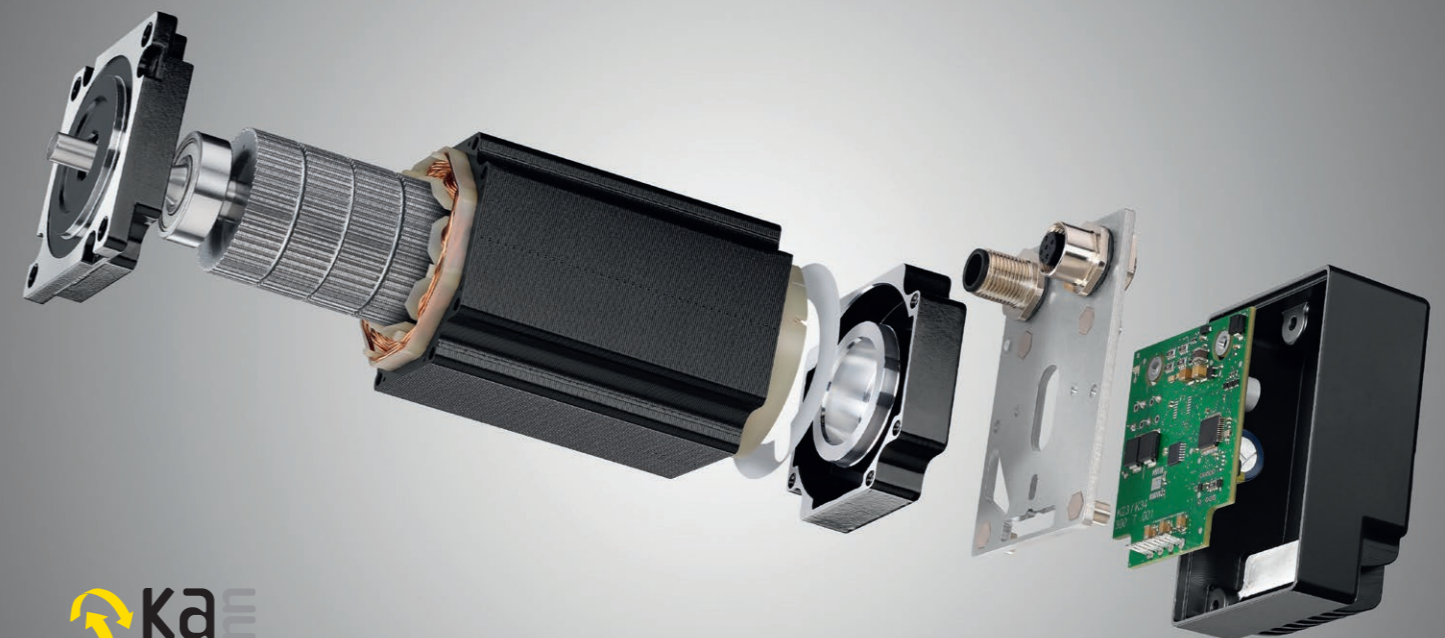

Mehr Infos zu KannMOTION.

www.kocomotion.de

ANWENDUNGEN

Linearaktuatoren werden u.a. zum Heben, Senken, Positionieren sowie zum Öffnen und Schließen von Ventilen eingesetzt. Im Grunde überall, wo eine lineare Bewegung benötigt wird - in Maschinen, Geräten und Automatisierung.

Im Trend liegen kleine Linearachsen als Ersatz für pneumatische Zylinder.

- Analyser
- Verpackungsmaschinen
- Formatversteller
- Abfüllanlagen
- Roboter
- Dosiersysteme
- Lasersysteme
- Medizintechnik

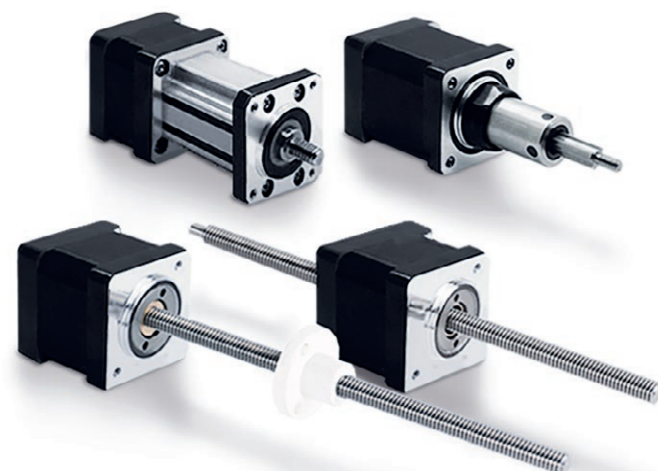

VORTEILE

- Große Kräfte, hohe Belastbarkeit
- Lange Lebensdauer
- Hohe Positioniergenauigkeit
- Einfache Ansteuerung
- Geringe Geräuschentwicklung
- Kompakt, effizient und zuverlässig
- Flexibel anpassbar für eine Vielzahl von Einsatzgebieten
z.B. mit Mutter-Spindel-Kombinationen:
 - Kosteneffiziente Lösungen mit Spritzgussmütern für Trapezspindeln
 - Version mit Kugelumlaufspindel möglich

MOTORAUSFÜHRUNGEN

External (E)

Die externe Mutter auf der Spindel erzeugt die Linearbewegung. Die Mutter muss gegen Drehung gesichert sein.

Non-Captive (N)

Die Spindel wird durch den Motor durchgeschoben. Die Spindelmutter befindet sich im Motor.

Captive (C)

Elektrischer Zylinder; die lineare Bewegung wird durch die bereits intern gegen Drehung gesicherte Schubstange erreicht.

Captive (K)

Die lineare Bewegung wird durch die bereits intern gegen Drehung gesicherte Schubstange erreicht.

Größe (Nema)	Flanschmaß (mm)	Ausführung Trapezspindel	Spindelsteigung (mm/U)	Max. Vorschubkraft (N) rec. load limit	Ausführung Kugelumlaufspindel	Spindelsteigung (mm/U)	Max. Vorschubkraft (N) rec. load limit
6	14 x 14	(E), (N), (K)	0,609 - 8	15	(E)	1 - 2	15
8	20 x 20	(E), (N), (K)	0,609 - 8	140	(E)	1 - 2	45
11	28 x 28	(E), (N), (C), (K)	0,3175 - 10,16	140	(E)	1 - 10	140
14	35 x 35	(E), (N), (C), (K)	0,609 - 25,4	230	(E)	1 - 12	230
17	42 x 42	(E), (N), (C), (K)	0,609 - 25,4	230	(E)	1 - 12	230
23	56 x 56	(E), (N), (C), (K)	0,635 - 25,4	910	(E)	2 - 20	910
34	86 x 86	(E), (N)	2,54 - 25,4	2270		optional	

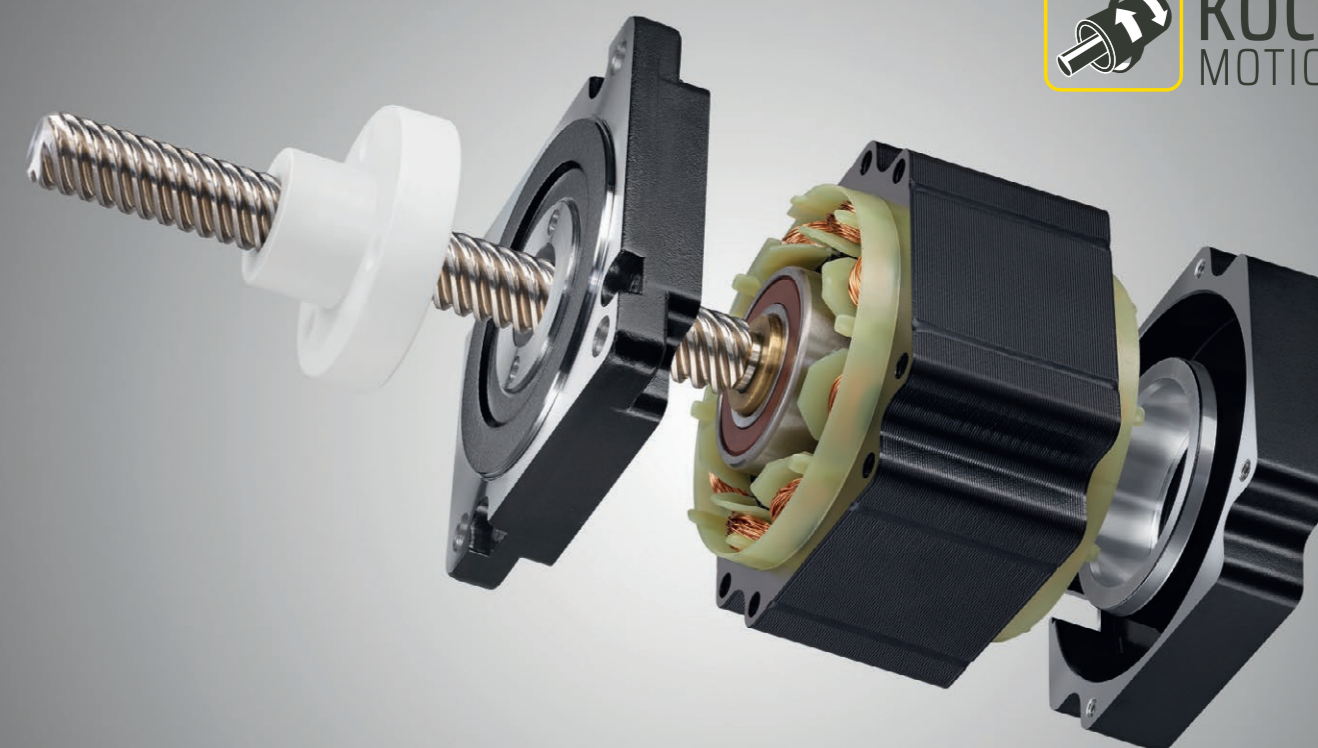

Linearaktuatoren

GROSSE KRÄFTE. HOHE POSITIONIERGENAUIGKEIT. LANGE LEBENSDAUER.

MAßGESCHNEIDERTE ANPASSUNGEN

- Wicklung
- Drehmoment
- Produktkennzeichnung
- Umweltumgebungen
- Isolationsklassen
- Schrittwinkel
- Lebensdauer
- Mechanische Schnittstellen
- Teilmotor

KUNDENSPEZIFISCHE ANBAUTEILE

- Motorhalter
- Spritzgussteile
- Gehäuse
- Encoder
- Bremse
- Magnete
- Steuerung
- Führung
- Linearschienen

MOTORTECHNOLOGIEN

- Permanentmagnet
- Hybridschrittmotor

WEITERE OPTIONEN

- Kabel
- Stecker
- Temperatursensoren
- Geometrie der Spindel
- Integrierte Steuerung
- Anti-Backlash-Nut



Mehr Infos zu Linearaktuatoren.

www.kocomotion.de

Schrittmotoren

ANWENDUNGEN

Schrittmotoren sind unverzichtbar für moderne Technologien. Ihre einzigartige Fähigkeit, sich in festen Schritten zu drehen, ermöglicht den Einsatz in einer Vielzahl von Anwendungen. Schrittmotoren haben ein vergleichsweise hohes Drehmoment als Direktantrieb und können einfach angesteuert werden. Diese präzise Steuerung kombiniert mit ihrer Zuverlässigkeit und Effizienz, macht sie zur ersten Wahl in vielen High-Tech-Anwendungen.

- Medizintechnik
- Labor- und Analysetechnik
- Feinmechanik
- Robotik
- Drucktechnik
- Optik

VORTEILE

- Große Kräfte
- Hohes Anlaufmoment als Direktantrieb
- Präzise Positionierung und Wiederholbarkeit der Bewegung
- Hohes Haltemoment
- Einfache Ansteuerung
- Kompakte, robuste Bauweise
- Lange Lebensdauer
- Flexibel anpassbar

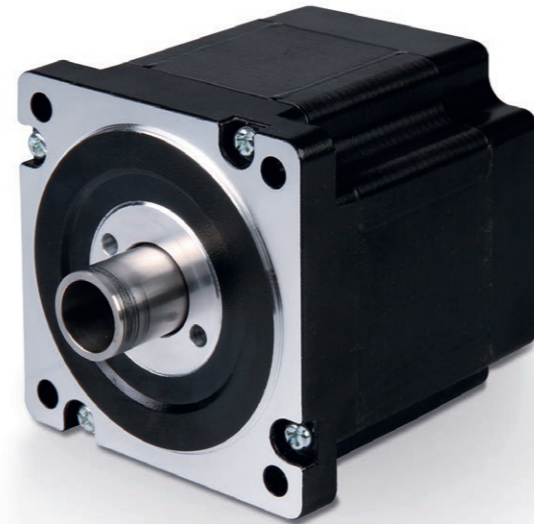

MOTORAUSFÜHRUNGEN

- Einzel- oder Doppel-Schaft
- Motorlänge 1-4 oder 5 Stack
- Schutzklasse IP 40 - IP 67
- Mit Stecker oder Kabelabgang

Größe (Nema)	Größe	Haltemoment	Vollschrittwinkel	Phasenströme bipolar
6	14 x 14	bis ca. 40 mNm	1,8	bis zu 0,3 A
8	20 x 20	bis ca. 30 mNm	1,8	bis zu 0,5 A
11	28 x 28	bis ca. 100 mNm	1,8	bis zu 1 A
14	35 x 35	bis ca. 120 mNm	0,9; 1,8	bis zu 1,5 A
17	42 x 42	bis ca. 800 mNm	0,9; 1,8; 3,0	bis zu 2,5 A
23	56 x 56	bis ca. 2 Nm	0,9; 1,8; 3,0	bis zu 3 A
24	60 x 60	bis ca. 3,5 Nm	1,2; 1,8; 3,0	bis zu 6 A
34	86 x 86	bis ca. 12 Nm	0,72; 1,2; 1,8; 3,0	bis zu 8 A
42	110 x 110	bis ca. 20 Nm	1,8	bis zu 6 A

PRÄZISE POSITIONIERUNG. GROSSE KRÄFTE. EINFACHE ANSTEUERUNG.

MOTORTECHNOLOGIEN

- Permanentmagnet
- Hybridschrittmotor

HALTEMOMENT

- Bis 20 Nm

WEITERE OPTIONEN

- Zahnrad
- Getriebe
- Encoder
- Bremse
- Schneckenrad
- Magnete
- Steuerung

MABGESCHNEIDERTE ANPASSUNGEN

- Wicklung
- Drehmoment
- Produktkennzeichnung
- Umweltumgebungen
- Isolationsklassen
- Schrittwinkel
- Lebensdauer
- Mechanische Schnittstellen
- Teilmotor

KUNDENSPEZIFISCHE ANBAUTEILE

- Kabel
- Stecker
- Temperatursensoren
- Digitale Hall-Sensoren
- Geometrie der Motorwelle
- Integrierte Steuerung
- Hohlwelle

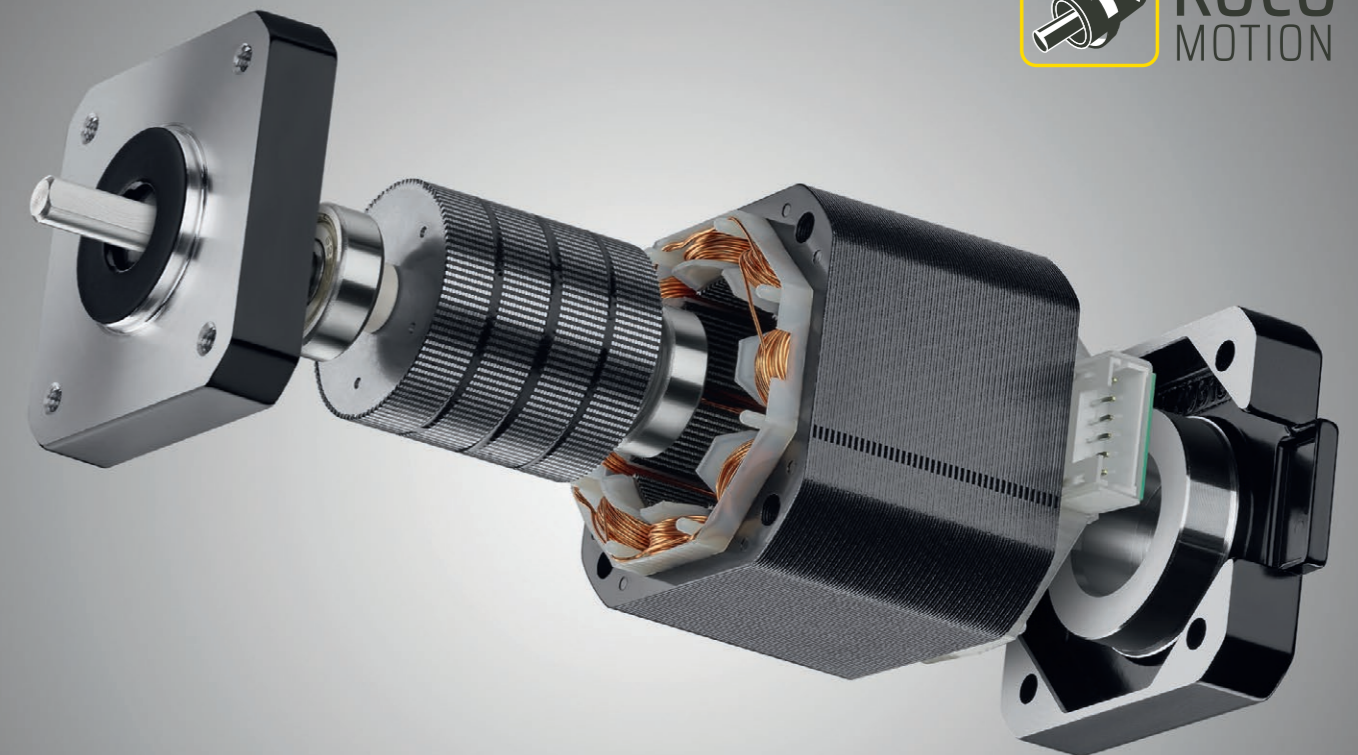

Mehr Infos zu Schrittmotoren.

www.kocomotion.de

ANWENDUNGEN

Bürstenbehaftete Gleichstrommotoren sind aufgrund ihres einfachen Aufbaus universell einsetzbar. Daher gibt es kaum Anwendungen, in denen DC-Motoren keine Rolle spielen.

- Pumpen
- Schließsysteme
- Elektrische Zylinder
- Modellbau
- Ventilsteller
- Fensterheber
- Beschattungssysteme
- Spielzeug
- Dosiersysteme
- Haushaltsgeräte



VORTEILE

- Exakte Anpassung an den richtigen Arbeitspunkt
- Kostengünstiger Aufbau
- Hoher Wirkungsgrad und Leistungsdichte
- Ideal für den Batteriebetrieb
- Einfache Ansteuerung über Gleichspannung und PWM
- Verfügbar ab 4 mm Durchmesser sowie in flachen Bauformen
- Getriebe in vielen Ausführungen



MOTORAUSFÜHRUNGEN

Anschlüsse

- Kabelbaum / Stecker
- Lötflächen
- Freie Kabel
- Kontaktflächen

Encoder

- Magnet auf Welle
- Hall-Sensoren
- Optisch
- Magnetisch

Spulen (Robot)

- Wicklung auf Eisenkern (Eisenanker)
- Freitragend (Glockenläufer)
- Flach (Flachläufer)

Abgang

- D-Cut
- Double-D-Cut
- Ritzel
- Rundwelle

Lager

- Gleitlager
- Kugellager

Kommutierung

- Edelmetall
- Kohle

Getriebe

- Stirnrad
- Planeten
- Schneckenrad
- Winkel

Produktklasse	Durchmesser (mm)	Nennspannung (V)	Nennumdrehzahl (U/min)	Nennmoment (mNm)
Präzisionsglockenläufer	06 - 32	1,5 - 48	ca. 1300 - 23000	0,01 - 560
Glockenläufer	04 - 17	1,3 - 12	ca. 1730 - 77680	0,03 - 3,8
Eisenanker	10 - 28	1,4 - 24	ca. 1750 - 23000	0,09 - 8,82
Flachläufer	07 - 20	3,0	ca. 1550 - 17000	0,01 - 0,3
Penta	58 - 116	24 - 48	ca. 2000 - 3000	143 - 300

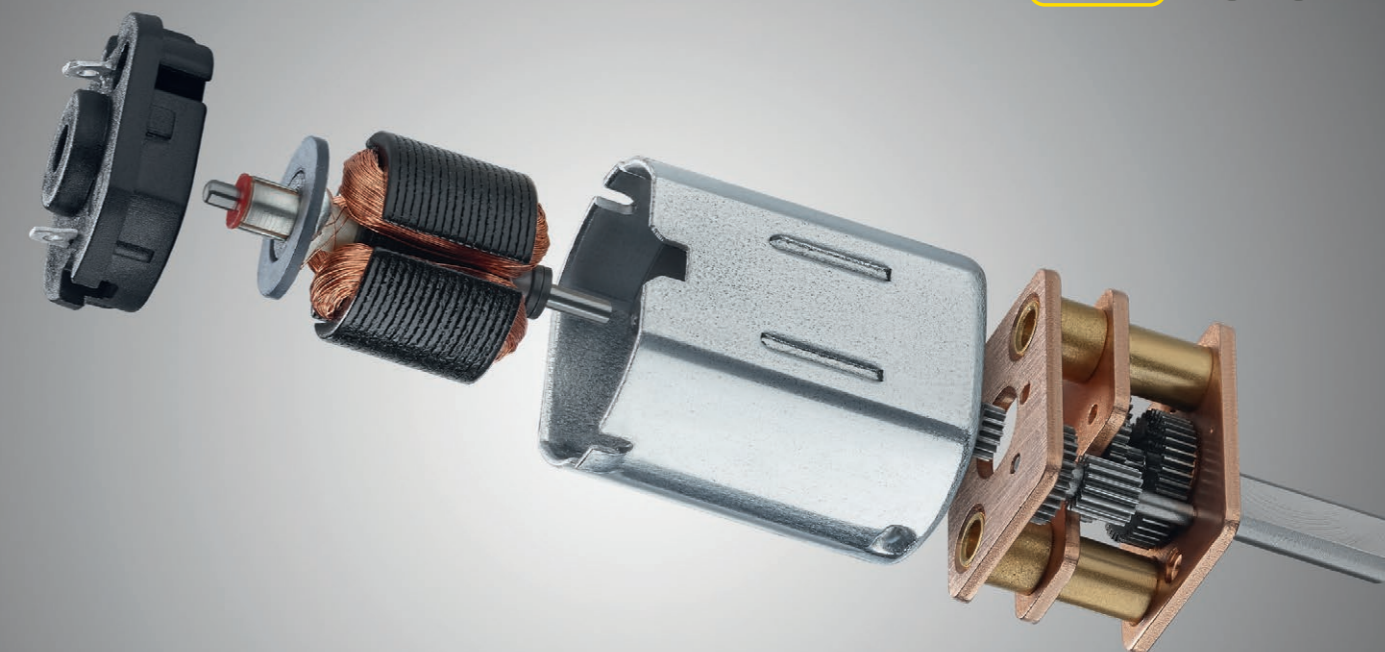

DC-Motoren

EINFACH. FLEXIBEL. KOSTENGÜNSTIG.

MAßGESCHNEIDERTE ANPASSUNGEN

- Wicklung
- Drehzahl
- Drehmoment
- Produktkennzeichnung
- Umweltumgebungen
- Isolationsklassen
- Metallkommutierung
- Kupfer-Kohle-Kommutierung
- Lebensdauer
- Mechanische Schnittstellen

KUNDENSPEZIFISCHE ANBAUTEILE

- Motorhalter
- Spritzgussteile
- Gehäuse
- Spindel
- Zahnrad
- Getriebe
- Encoder
- Bremse
- Schneckenrad
- Magnete

MOTOROPTIONEN

- Kabel
- Stecker
- Kontaktfähnchen
- Lötflächen
- Temperatursensoren
- Geometrie der Motorwelle



Mehr Infos zu DC-Motoren.

www.kocomotion.de

BLDC-Motoren

ANWENDUNGEN

BLDC-Motoren finden überall Anwendung, wo die Anforderungen an Lebensdauer, die Entstörung oder auch an die Geräuschentwicklung hoch sind und ggf. nicht von bürstenbehafteten DC-Motoren erreicht werden können.

- Pumpen
- UAV / Drohnen
- AGV / automome Flurförderfahrzeuge
- Roboter
- LiDAR-Systeme
- Elektrische Scharniere
- Laserscanner

VORTEILE

- Lange Lebensdauer
- Hoher Wirkungsgrad und Effizienz
- Gute elektromagnetische Verträglichkeit (EMV-Eigenschaften)
- Geringe Geräuschentwicklung
- Lösungen für Arbeitspunkte bei hohen und niederen Drehzahlen
- Sehr gut kombinierbar mit Encodern



MOTORAUSFÜHRUNGEN

Anschlüsse

- Kabelbaum / Stecker
- Lötflächen
- Freie Kabel
- Kontaktflächen

Encoder

- ohne
- Hall-Sensoren
- Optisch
- Magnetisch

Getriebe

- Stirnrad
- Planeten
- Schneckenrad
- Winkel

Abgang

- D-Cut
- Double-D-Cut
- Ritzel
- Rundwelle

Rotor

- Innenläufer
- Außenläufer
- Frameless

Lager

- Gleitlager
- Kugellager

Stator

- Nutenlos / Slotless
- Mit Nuten / Slotted



Produktklasse	Durchmesser Flansch (mm)	Spannung (V)	Nennmoment (mNm)	Hallsensoren
Innenläufer	Ø8 - Ø75	3 - 48	1 - 500	optional
Innenläufer	42 x 42 - 86 x 86	12 - 48	100 - 1500	Serie
Außenläufer	Ø10 - Ø110	3,3 - 60	1,2 - 1500	optional
Frameless Motor	Ø50 - Ø86	12 - 48	300 - 4000	optional

LEISE. EFFIZIENT. LANGLEBIG.

MAßGESCHNEIDERTE ANPASSUNGEN

- Wicklung
- Drehzahl
- Drehmoment
- Produktkennzeichnung
- Umweltumgebungen
- Isolationsklassen
- Lebensdauer
- Mechanische Schnittstellen
- Teilmotor

LEISTUNG

- Bis 2000 W

KUNDENSPEZIFISCHE ANBAUTEILE

- Motorhalter
- Spritzgussteile
- Gehäuse
- Spindel
- Zahnrad
- Getriebe
- Encoder
- Bremse
- Schnecke
- Magnete
- Steuerung

WEITERE OPTIONEN

- Kabel
- Stecker
- Temperatursensoren
- Digitale Hall-Sensoren
- Geometrie der Motorwelle
- Integrierte Steuerung

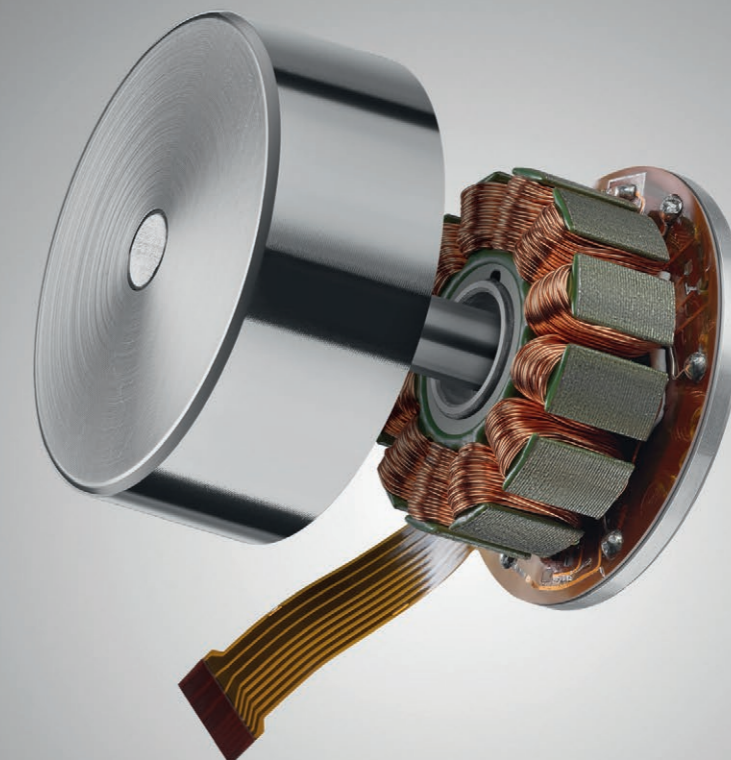

Mehr Infos zu BLDC-Motoren.

www.kocomotion.de



ANWENDUNGEN

Servomotoren finden ihren Einsatz in Maschinen und Geräten, bei denen eine schnelle und präzise Positionierung von Achsen benötigt wird. Sie verfügen mindestens über eine closed-loop Feedback, häufig haben sie eine komplette Steuerung integriert.

- CNC-Maschinen
- Roboter
- Optikherstellung
- Halbleiterproduktion
- CAM-Systeme
- Lithographie
- Lasersysteme
- Intralogistik
- Diagnostische Systeme

VORTEILE

- Hohe Positioniergenauigkeit bei schneller Positionierung
- Hohe Leistungsdichte
- Lange Lebensdauer
- Mit externer oder integrierter Steuerung
- Schnittstellen für verschiedene Ether-Busse für komplexe Antriebsaufgaben

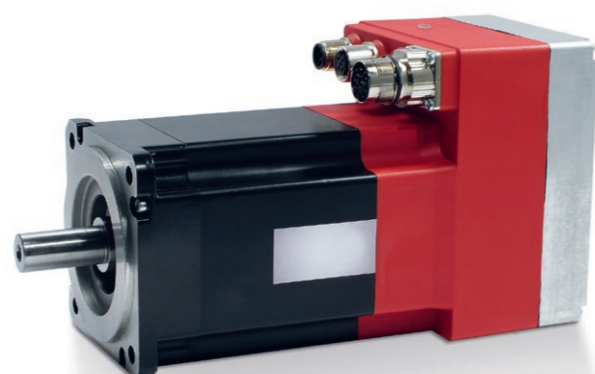

MOTORAUSFÜHRUNGEN

Controller / Driver

- Integriert
- Extern

Encoder

- Optisch
- Magnetisch

Schnittstellen

- ProfiNet
- CANopen
- Modbus
- Ethernet/IP
- RS485
- EtherCAT

Getriebe

- Planeten
- Winkel

Größe / Flansch (mm)	Spannung (V)	Nenn Drehzahl (rpm)	Nennmoment max. (Nm)	Nennleistung max. (W)	Bremse
Ø8 - Ø75	3 - 48	1500 - 30000	0,005 - 3,0	150	optional
40 x 40	24 - 400	3000 / 6000	0,32	175	
60 x 60	24 - 400	3000 / 6000	1,91	600	
80 x 80	48 - 400	3000 / 6000	3,18	1300	
100 x 100	230 - 400	3000 / 6000	6,37	2000	
115 x 115	230 - 400	3000	7,3	2300	
130 x 130	48 - 400	1500 - 3000	7,5	2000	
142 x 142	230 - 400	3000	15,9	5000	
150 x 150	230 - 400	3000	19,1	6000	
180 x 180	230 - 400	1500 - 3000	47,75	8000	

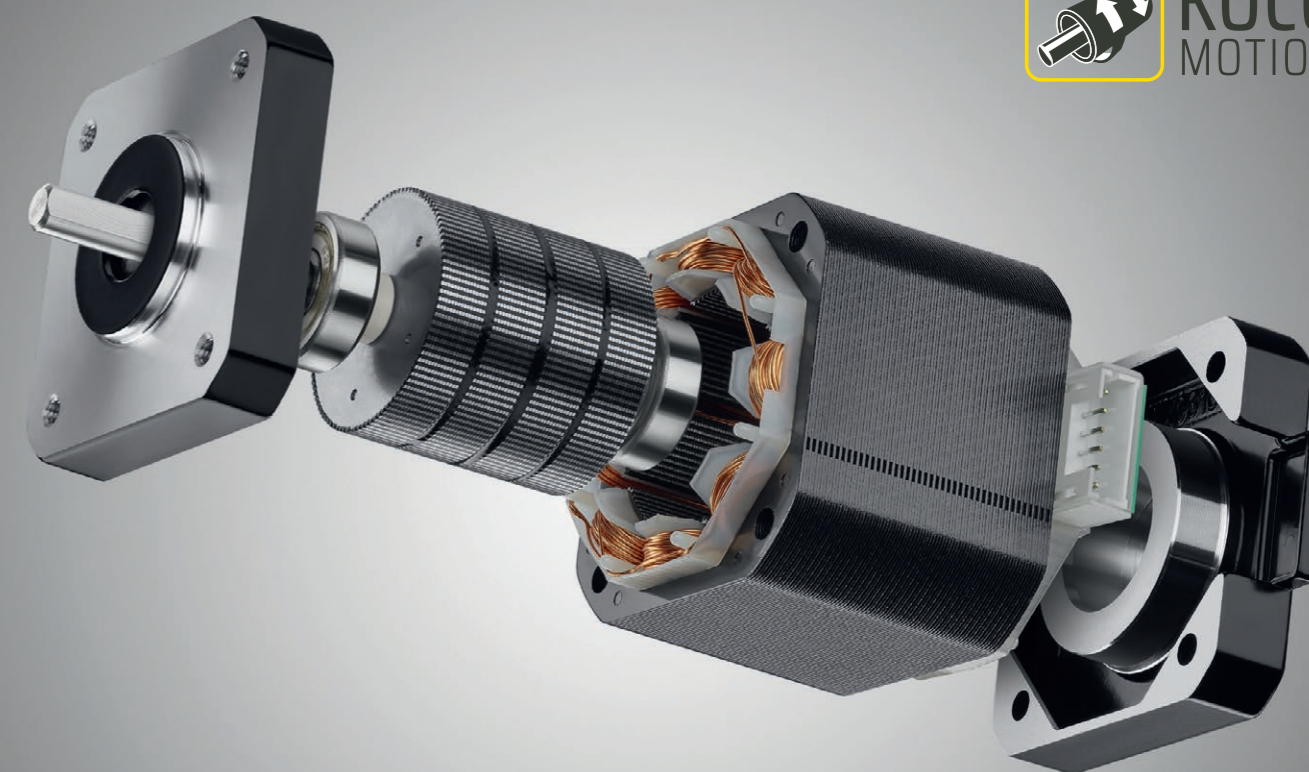

Servomotoren

HOCH PRÄZISE. LEISTUNGSSTARK. ZUVERLÄSSIG.

TECHNOLOGIEN

- DC-Motoren
- BLDC-Motoren
- AC-Motoren
- Schrittmotoren

MABGESCHNEIDERTE ANPASSUNGEN

- Wicklung
- Drehmoment
- Produktkennzeichnung
- Umweltumgebungen
- Isolationsklassen
- Lebensdauer
- Mechanische Schnittstellen
- Schrittwinkel
- Hohlwelle

GRÖSSEN

- Ab 8 mm Durchmesser

MÖGLICHE, KUNDENSPEZIFISCHE ANBAUTEILE

- Motorhalter
- Spritzgussteile
- Gehäuse
- Steuerung
- Encoder

WEITERE OPTIONEN

- Motorwelle
- Integrierte Steuerung
- Schnittstellen zu Ethernet-Bussen



Mehr Infos zu Servomotoren.

www.kocomotion.de

AC-Motoren

SEHR ROBUST. KOSTENEFFIZIENT. LANGLEBIG.

ANWENDUNGEN

AC-Asynchronmotoren finden sich als Antrieb in vielen verschiedenen Anwendungen, sei es in der Industrie, dem Verkehrswesen oder auch im privaten Haushalt wieder. Ein- oder dreiphasig, in unterschiedlichen Größen entsprechend ausgelegt, zeichnen sich AC-Asynchronmotoren durch ihren einfachen und robusten Aufbau aus. Als Dauerläufer sind sie sehr wartungsarm, langlebig und dabei kostengünstig.

- Automatisierungstechnik
- Pumpentechnik
- Abfüllanlagen
- Fertigungstechnik wie Pressen und Stanzen
- Bandantriebe
- Lüfter
- Kleinkompressoren

VORTEILE

- Robuster, wartungsarmer Aufbau
- Sehr kosteneffizient
- Hohe Lebensdauer
- Einfachste Ansteuerung
- Geringe Geräuschentwicklung
- Kompakte Baugröße
- Kombinierbar mit einer Vielzahl von Getrieben sowie mit Tacho und Bremser



Baureihe	Leistungs- bereich (W)	Motor-/ Getriebe- Frontflansch (mm)	Getriebeuntersetzung	Getriebe-Antriebsmomente (Nm)
K6	6	60 x 60 / 60 x 60	3/1 ... 1800/1	0,1 ... 3,0
K7	15	70 x 70 / 70 x 70		0,3 ... 5,0
K8	25	80 x 80 / 80 x 80		0,4 ... 8,0
K9	40	90 x 90 / 90 x 90		0,7 ... 10,0
K9	60	90 x 90 / 90 x 90		1,1 ... 30,0
K9	90	90 x 90 / 90 x 90		1,7 ... 30,0
K9	180	90 x 90 / 90 x 90		1,7 ... 30,0
K9	200	90 x 90 / 90 x 90		1,7 ... 30,0

MOTORTECHNOLOGIEN

- 1-phasig
- 3-phasig

LEISTUNG

- Bis 200 W

MÖGLICHE ANBAUTEILE

- Winkelgetriebe
- Stirnradgetriebe
- Speed Controller analog
- Speed Controller digital

MOTORAUSFÜHRUNGEN

Induction Motors

- 1 Drehrichtung

Reversible Motors

- 2 Drehrichtungen
- Dauerbremse

Brake Motors

- 2 Drehrichtungen
- Haltebremse

Speed Control Motors

- 1 Drehrichtung
- Tacho

Speed Control & Brake Motors

- 2 Drehrichtungen
- Tachogenerator
- Haltebremse

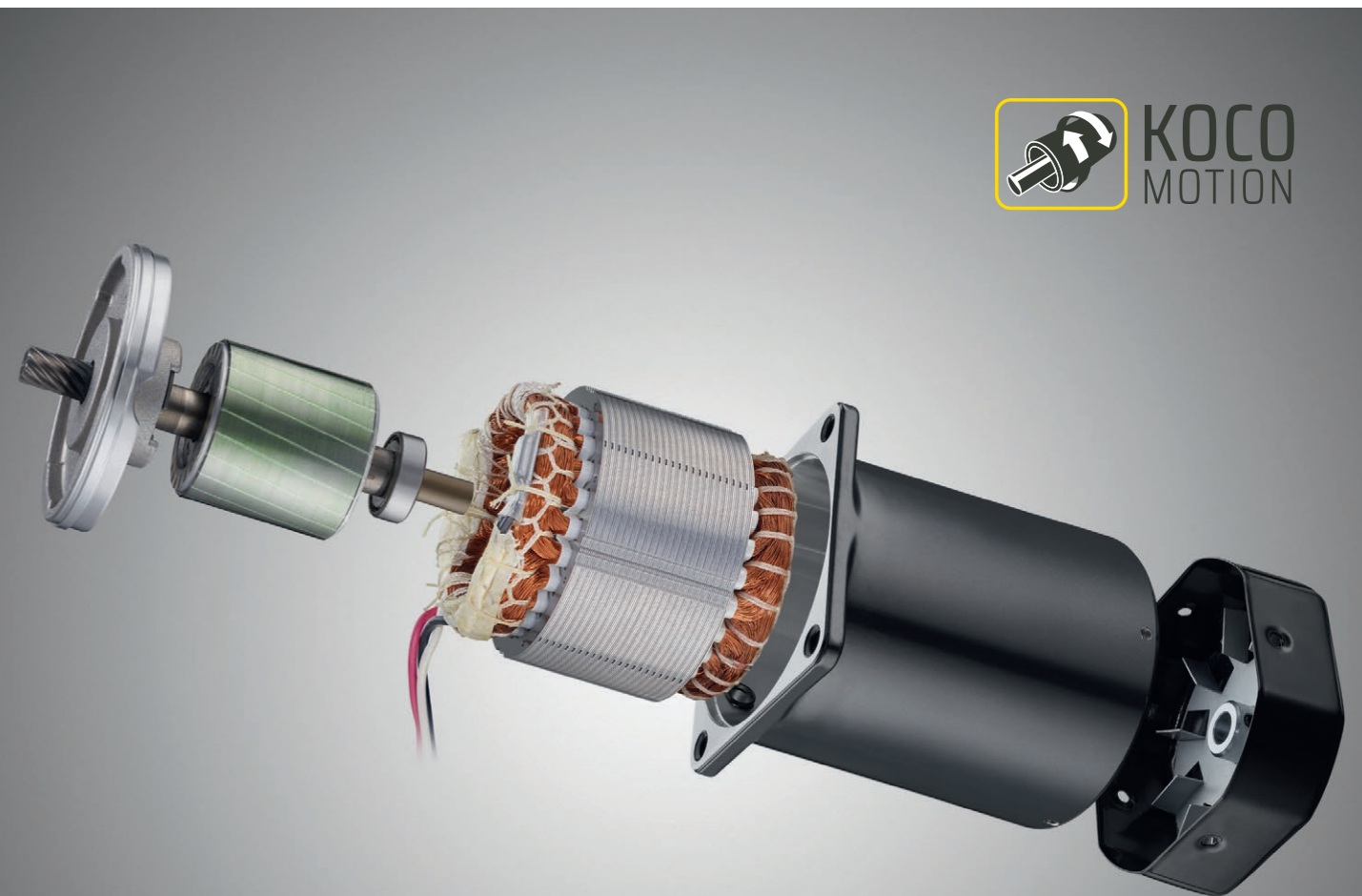

ANWENDUNGEN

Vibrationsmotoren kommen zur Anwendung wenn ein haptisch-sensorisches Feedback auf einfache und kostengünstige Art gegeben werden soll. Sie sind damit eine gute Ergänzung für Mensch-Maschine-Schnittstellen.

In Lane-Assist-Systemen und Side-Guard-Assist-Systemen schützen Vibrationsmotoren Menschenleben.

- Lenkräder
- Touch-Displays
- Maschinen-Controller
- Fahrassistenzsysteme
- Game-Controller
- Fahrersitz im Bus / LKW
- Tablet-PCs



VORTEILE

- Einfache Ansteuerung über Gleichspannung und PWM
- Vielzahl von Feedback mit einem Motor realisierbar
- Einfache Anpassung an den richtigen Arbeitspunkt
- Kostengünstiger Aufbau
- Ideal für den Batteriebetrieb
- Einschäumbare Modelle verfügbar

MOTORAUSFÜHRUNGEN

Bauform

- Ungekapselt, offene Schwungmasse
- Gekapselt, ohne Verdrehenschutz
- Gekapselt mit Verdrehenschutz
- Wasserdicht, eingeschäumt

Lager

- Gleitlager

Schwungmasse

- Einseitig
- Beidseitig

Anschlüsse

- Kabelbaum / Stecker
- Lötflächen
- Freie Kabel
- Kontaktflächen

Produktklasse	Durchmesser (mm)	Nennspannung (mm)	Nennumdrehzahl (U/min)	Strom (mA)
ungekapselt	4 ... 16	3 ... 24	7000 ... 20000	16 ... 300
gekapselt ohne Verdrehenschutz	23	12 ... 24	7300	< 200
gekapselt mit Verdrehenschutz	24	24	7700	< 400
wasserdicht, einschäumbar	20	12 ... 24	7000 ... 9000	< 400

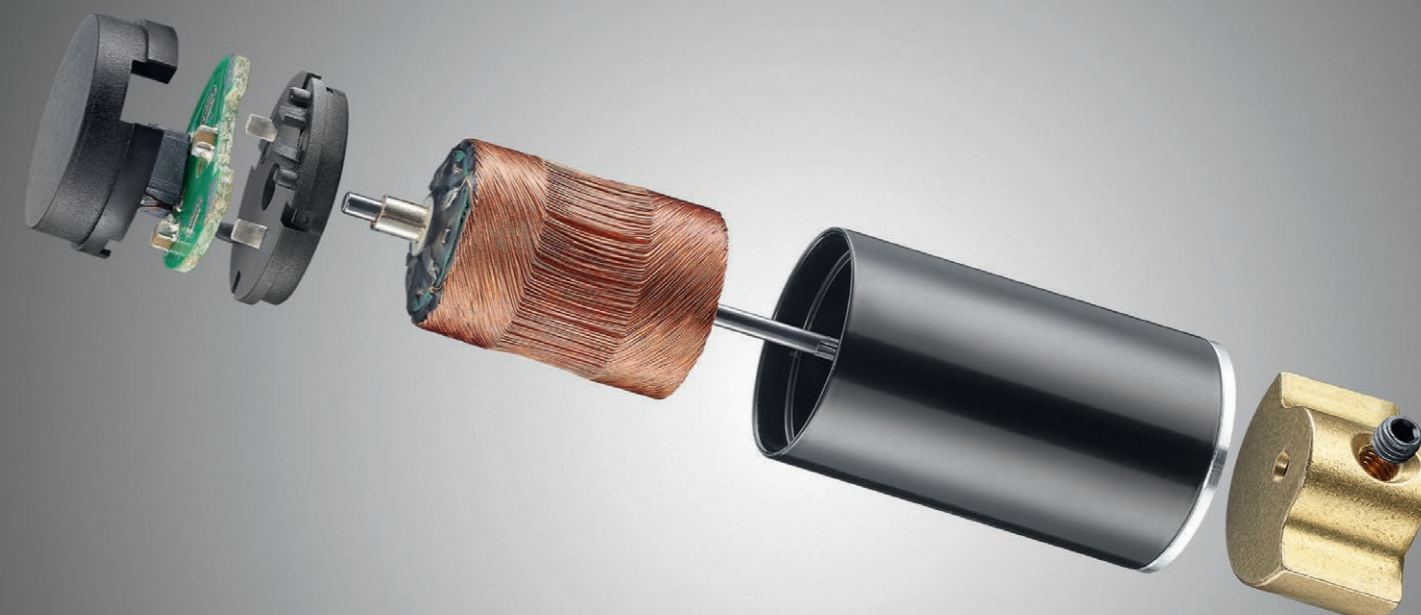

Vibrationsmotoren

KOMPAKT. EINFACH ANGESTEUERT. LEBENSRETTET.

MOTORTECHNOLOGIEN

- Eisenanker
- Glockenläufer
- Sonic-Motoren

MAßGESCHNEIDERTE ANPASSUNGEN

- Wicklung
- Drehzahl
- Haptik
- Produktkennzeichnung
- Umweltumgebungen
- Isolationsklassen
- Dichtigkeit
- Lebensdauer

KUNDENSPEZIFISCHE ANBAUTEILE

- Motorhalter
- Gehäuse
- Kabelbäume
- Schutzschlauch
- Bandage
- Stecker
- Kontakte
- Entstörung



Mehr Infos zu Vibrationsmotoren.

www.kocomotion.de

Motorroller

LANGE LEBENSDAUER. HOHER DURCHSATZ. GETRIEBELOS.

ANWENDUNGEN

Motorrollen ermöglichen einen reibungslosen, automatisierten Materialfluss im Verlauf intralogistischer Prozesse zahlreicher Industriezweige. Sie müssen daher äußerst zuverlässig, sicher und kosteneffizient den Transport von leichten bis schweren Lasten gewährleisten.

- Logistik:
 - Lager-, Sortier- und Verteilungsaufgaben
- Industrieautomation:
 - Materialhandling, Materialbearbeitung
- Entsorgungsanlagen
- Textilindustrie
- Lebensmittelherstellung und -verarbeitung
- Luftfahrt:
 - Gepäckabfertigung

GETRIEBELOSE MOTORROLLEN

Getriebelose Motorrollen sind für den Dauereinsatz in einer anspruchsvollen Umgebung ausgelegt und können eine Vielzahl von Aufgaben bewältigen. Durch eine von den Direktantriebs-Torquemotoren abgeleitete Technologie wird die Bewegung direkt vom Motor auf die Last übertragen, ohne dass ein Getriebe nötig ist. Daher sind getriebelose Motorrollen weniger wartungsanfällig und haben einen hohen Wirkungsgrad.

Vorteile

- Hohe Dynamik mit Direktantriebstechnik
- Lange Lebensdauer
- Ruhiger und leiser Betrieb
- Einfache Inbetriebnahme
- Große Auswahl an Drehzahlen

Technische Eigenschaften

- Größe: Ø 46 - 76 mm
- Leistung: 50 - 260 W
- Drehmoment: 0,16 - 3,1 Nm

PALETTENFÖRDERER- MOTORROLLEN

Motorrollen für Palettenförderer werden zum Bewegen ganzer Paletten oder anderer großer und schwerer Warenträger verwendet. Dabei müssen die Schwerlast-Motorroller zuverlässig, präzise und effizient arbeiten, ohne sich Durchzubiegen.

Vorteile

- Nutzlast bis 1500 kg
- 3-stufiges Planetengetriebe
- Hohe Leistungsdichte
- Flexible und präzise Bewegungssteuerung

Technische Eigenschaften

- Größe:
 - AußenØ 70 und 89 mm
- Leistung: 400 W, 48 VDC und 400 VAC
- Fördergeschwindigkeit: 16,2 - 22,2 m/min
- IP 54



Mehr Infos zu Motorrollern.

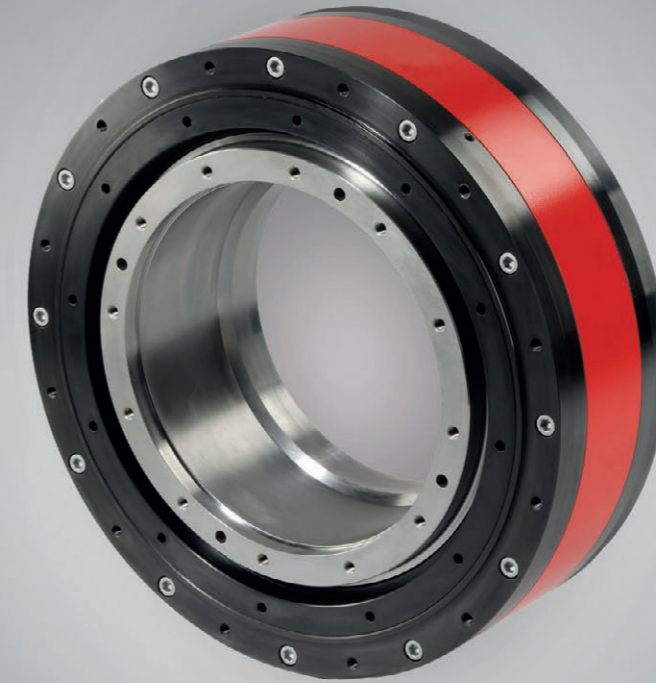

Torque-Motoren

PRÄZISE POSITIONIERUNG. GROSSE HOHLWELLE. SPIELFREI.

ANWENDUNGEN

Torque-Motoren werden für schnelle und genaue Verfahr- und Positionieraufgaben eingesetzt. Die enorme Kraft- oder Drehmomentdichte der Torque-Motoren ermöglicht es Übersetzungsglieder wie Getriebe und Riemen komplett wegfallen zu lassen.

- Pressen
- Pumpen
- Schiffsantriebe und -winden
- Luftfahrt
- Wind- und Wasserkraftwerke

VORTEILE

- Höchste Präzision
- Bedienungsfreundlich
- Kompakt, robust und hohe Kraftdichte
- Spielfrei und geräuscharm
- Geringe Implementierungszeit
- Große Hohlwelle
- Keine Rotorverluste
- Mit NdFeB-Magneten

TECHNISCHE EIGENSCHAFTEN

- Größe: Ø 179, 290, 390, 490 mm
- Drehmoment von bis zu 2400 Nm
- Leistungsbereich: 2 - 760 Nm
- Spannungsbereich 230/400 VAC

Steuerungen

EINFACHE ANBINDUNG. KOMPAKT. EXZELLENT E LAUFEIGENSCHAFTEN.



ANWENDUNGEN

Steuerungen gibt es in unterschiedlichen Ausführungen für verschiedenste Motortechnologien. Sie verfügen über eine Vielzahl von Schnittstellen zur Ansteuerung der Antriebe. Oft lassen sie sich in bestehende Feldbussysteme integrieren und werden somit ein essenzieller Bestandteil von modernen Maschinen und Anlagen.

VORTEILE

- Exzellente Laufeigenschaften
- Kompakte Bauform
- Unterstützung der gängigen Bus-Systeme
- Einfache Einbindung in bestehende Systeme
- Ein- und Mehrachssysteme
- Programmierbar als Stand-Alone-Lösung
- Vielzahl an unterstützten Motortechnologien

AUSFÜHRUNGEN

Schrittmotorsteuerungen

- Open und Closed Loop
- Als Stand-Alone
- Einsatz im Schaltschrank

Servosteuerungen

- Mit unterschiedlichen Leistungen

Programmierbar und Schnittstellen-ready für



TECHNOLOGIEN

- Schrittmotor
- BLDC-/Servomotor
- AC-Servomotor

SCHNITTSTELLEN

- Takt-, Richtungs-, Analogeingang
- CanOPEN
- EtherCAT
- ProfiNet
- Ethernet/IP
- Modbus
- RS232/422/485

MAßGESCHNEIDERTE ANPASSUNGEN

- IP-Schutz
- Bauformen
- Firmware
- Programmierung
- Produktkennzeichnung
- Anzahl der I/Os

WEITERE OPTIONEN

- Open- oder Closed-Loop
- Digital- und Analog-Ein-/Ausgänge
- Sicherheitsfunktionen (STO + SS1)



Mehr Infos zu Steuerungen.

www.kocomotion.de

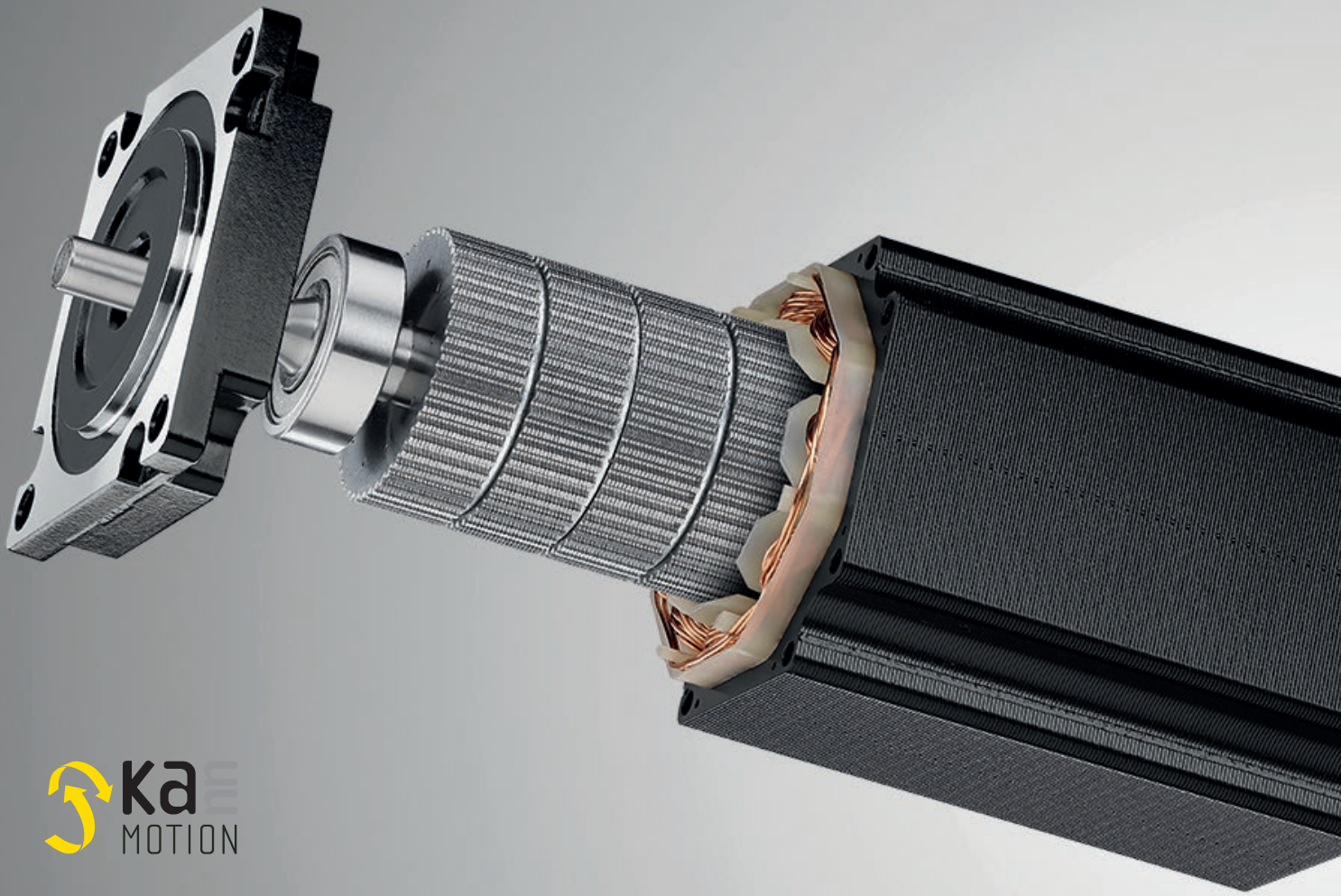

CUSTOMIZE YOUR DRIVE

Integriert wird nur das, was die jeweilige Kundenapplikation braucht - ganz nach dem Baukastenprinzip. Die im Antrieb integrierte Steuerung wird einfach und zeitsparend über das StepperConfigTool programmiert (Plug and Play).



Mehr Infos zu KannMOTION.



KOCO MOTION GmbH

Niedereschacher Straße 54
78083 Dauchingen
Deutschland

+49 7720 995858-0
info@kocomotion.de

www.kocomotion.de



KOCO automotive GmbH

Niedereschacher Straße 52
78083 Dauchingen
Deutschland

+49 7720 995164-0
info@kocoautomotive.de

www.kocoautomotive.com